

# ZEMPER



# SATURNO

SYSTÈME AUTOTEST

Ex db IIC T6 Gb  
Ex tb IIIC T85 Db  
IP 66

CE (0080) Ex II 2GD

SELON LA DIRECTIVE : 2014/34/EU  
NORMES APPLICABLES : EN IEC 60079-0:2018, IEC 60079-1:2014,  
IEC 60079-31:2013, IEC60598-1:2014  
LICENSE N° : INERIS 21ATEX0034X / IECEx INE 21.0063X  
ORGANISME CERTIFIÉ : 0080

## DIMENSIONS

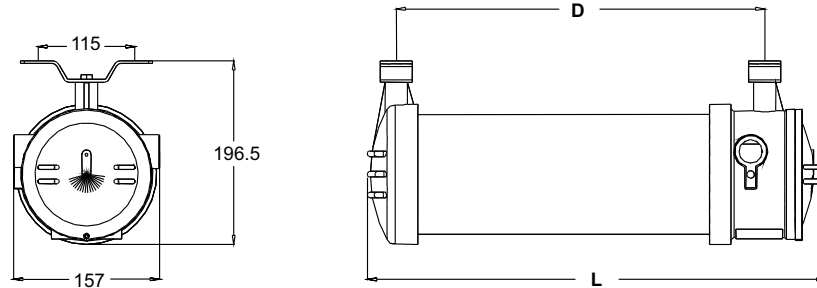

## PRODUITS LISTÉ

Image	W	ATEX	LED	Batterie	MODÈLE DE L'ENVELOPPE				N° HOMOL.		
					MODÈLE	DIFFUSEUR	D	L			
	70 lm	1 h	< 1 W	Ex d IIC T6 Gb	4 x LED 0.5W	3.2V-0.5Ah LFP (ref. ZEMPER BLF0025)	ADF-E1LPC	PC 5mm	375	485	T 21076
	430 lm	1 h	< 1 W	Ex d IIC T6 Gb	12 x LED 0.5W	3.2V-1.8Ah LFP (ref. ZEMPER BLF0035)	ADF-E1LPC	PC 5mm	375	485	T 21070
	70 lm	1 h	< 1 W	Ex d IIC T6 Gb	4 x LED 0.5W	3.2V-0.5Ah LFP (ref. ZEMPER BLF0025)	ADF-E1LVC	VERRE 7mm	375	485	T 21079
	470 lm	1 h	< 1 W	Ex d IIC T6 Gb	12 x LED 0.5W	3.2V-1.8Ah LFP (ref. ZEMPER BLF0035)	ADF-E1LVC	VERRE 7mm	375	485	T 21073

LSPC-3045LX, LSVC-3045LX: Ils ont une fonctionnalité « visibilité augmentée », avec une portée d'éclairage de 70-10lm et une durée de 15 min.

## MARQUAGE

### MODÈLE

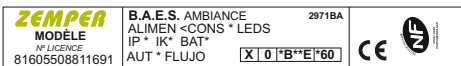

### MARQUAGE DE L'ENVELOPPE

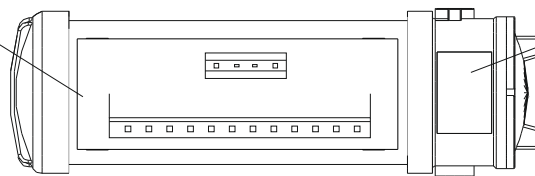

Référence	Nut	Cable type
BRD001	3/4" NPT	Bride de support mur / plafond (deux unités)
CAM-001	3/4" NPT	Boulon à œil pour suspension (deux unités)
PSA001	3/4" NPT	Pressé-étoupe métallique pour PNA à double jonction Eex d IIA / B / C PNA2-A2-NPT

## DIMENSIONS PAS DE VIS

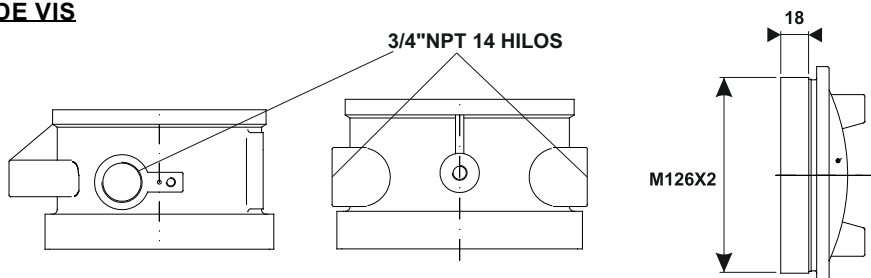

## CONNEXION ET MONTAGE

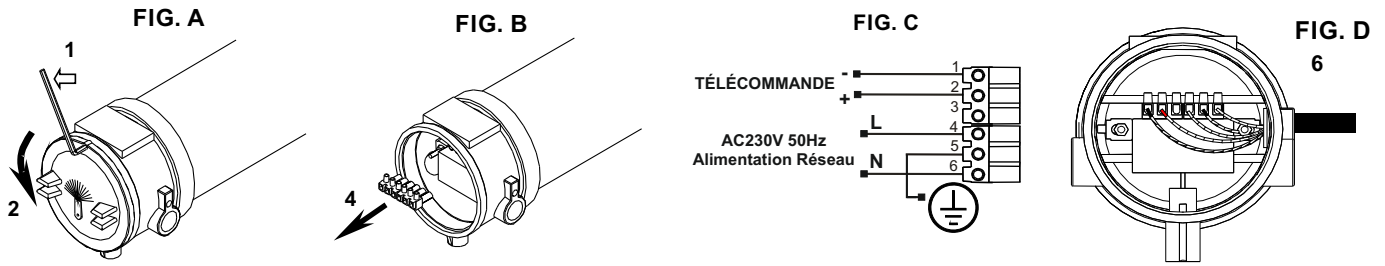

- 1 - Desserrez la vis à tête hexagonale avec une clé Allen de 2 mm (FIG A).
- 2 - Tournez le couvercle jusqu'à le dévisser complètement (FIG A).
- 3 - Les câbles doivent être insérés dans le boîtier avec le presse-étoupe métallique certifié conforme à la directive ATEX (filetage:  $\frac{3}{4}$  "NPT). Assurez-vous que le presse-étoupe est complètement vissé et que le câble est correctement serré.
- 4 - Extraire le bornier de raccordement (FIG B).
- 5 - Selon les règles de sécurité, **effectuez tous les travaux de montage et de raccordement hors tension.** Connectez le câble d'alimentation au bornier 4-6 L/N pour le mode Non Permanent (FIG C). L'appareil est préparé pour être à utilisé avec une télécommande compatible pour mettre l'appareil en mode repos (qui consiste à éteindre l'appareil lorsqu'il est en mode secours).
- 6 - Réinsérez le bornier de raccordement à l'endroit approprié (FIG D) et revissez-le.

### Consignes spéciales de sécurité:

- Lors de l'installation, l'utilisateur devra tenir compte du fait que l'enveloppe n'a subi qu'un choc correspondant à un risque faible.
- L'utilisateur doit effectuer un nettoyage régulier de l'enveloppe pour éviter l'accumulation de poussière sur le luminaire (épaisseur inférieure à 5 mm).
- Risque de charges électrostatiques: pendant le nettoyage, essuyez uniquement avec un chiffon humide.

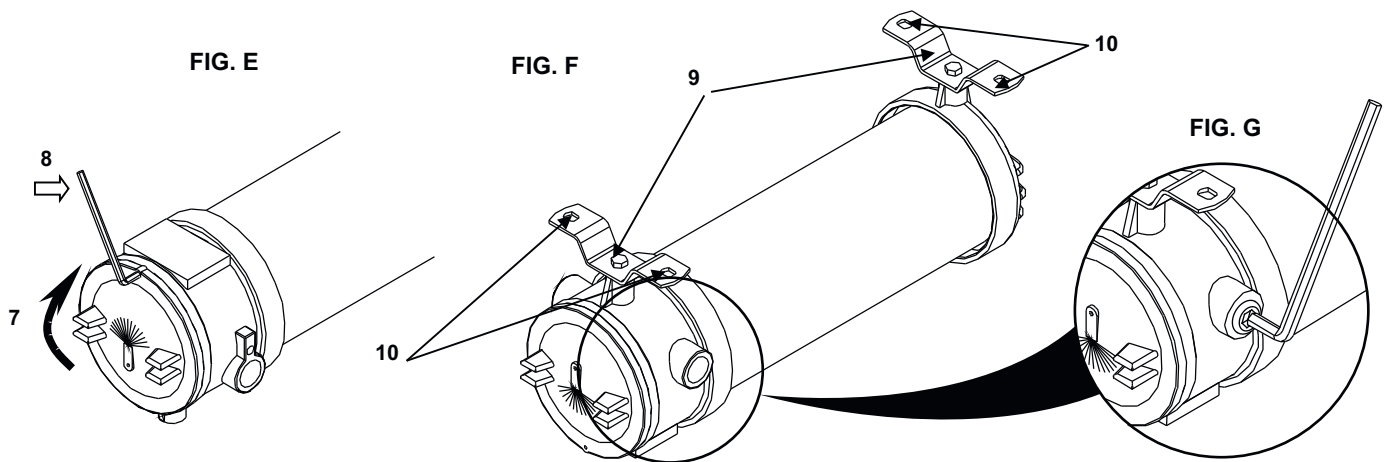

- 7 - Revissez le couvercle en le tournant dans le sens des aiguilles d'une montre jusqu'à ce qu'il se ferme complètement (FIG E).
- 8 - Serrez la vis à tête hexagonale avec une clé Allen de 2 mm (FIG E). Force de fermeture maximale : 0,85 Nm (15%).
- 9 - Montez les supports de fixation. Les supports sont fixés au luminaire à l'aide de vis M8x15 + rondelle  $\varnothing 16 / 8,5$  + rondelle  $\varnothing 14 / 8,5$  (FIG F).
- 10 - Fixez le luminaire au plafond ou au mur, en utilisant des vis appropriées pour les orifices prévus à cet effet dans les supports (FIG F).
- 11 - Si aucun autre câble n'est utilisé à la place du bouchon aveugle (FIG G), serrez-le pour sceller le luminaire correctement.
- 12 - Mettre le luminaire sous tension à 230V - 50Hz.

## MONTAGE DU PICTOGRAMME (pour les modèles LSPC-3045LX et LSVC-3045LX)

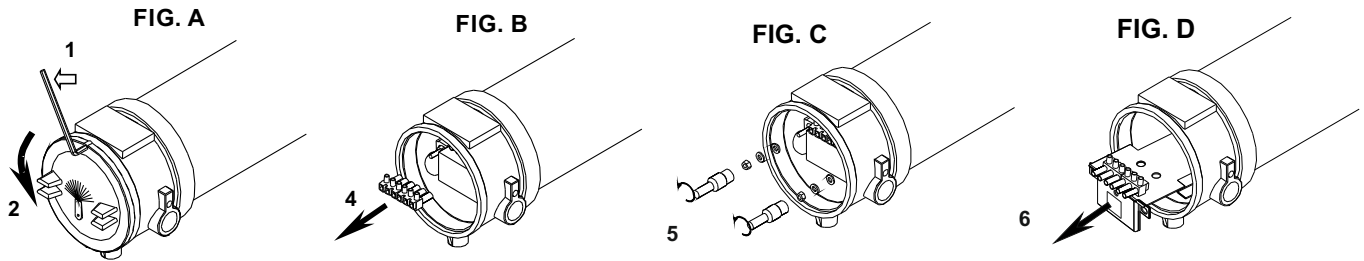

**Les opérations de maintenance ne peuvent pas être effectuées en présence d'une atmosphère potentiellement explosive.**

**Avant d'effectuer toute opération de montage du pictogramme, couper l'alimentation du luminaire**

1 - Desserrez la vis à tête hexagonale avec une clé Allen de 2 mm (FIG A).

2 - Tournez le couvercle jusqu'à le dévisser complètement (FIG A).

3 - Les câbles doivent être insérés dans le boîtier avec le presse-étoupe métallique certifié conforme à la directive ATEX (filetage:  $\frac{3}{4}$  "NPT). Assurez-vous que le presse-étoupe est complètement vissé et que le câble est correctement serré.

4 - Extraire le bornier de raccordement (FIG B).

5 - A l'aide d'une clé à tube de 10mm, enlever les 2 écrous M6 et les rondelles fixant la carcasse métallique à l'intérieur du luminaire (FIG. C).

6 - Retirez le châssis métallique (FIG D).

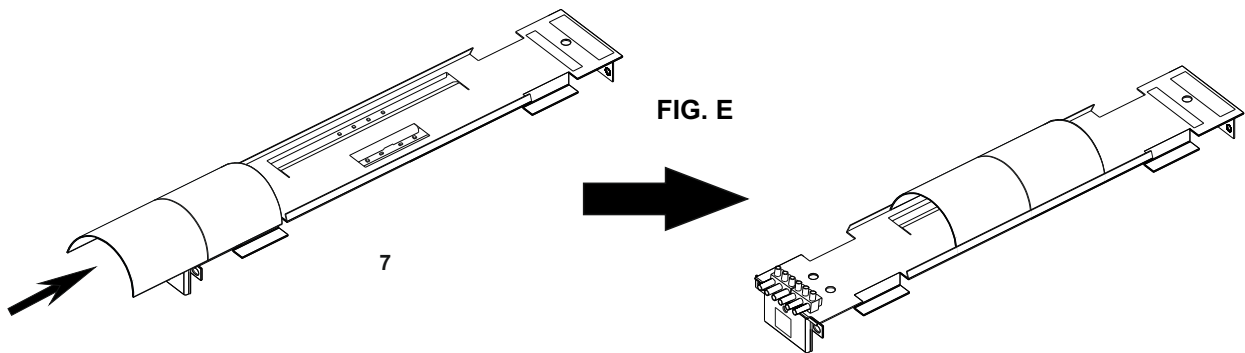

7 - Pour insérer un pictogramme, plier le pictogramme souhaité et fixez-le sous tension entre les deux supports du châssis métallique (FIG.E).

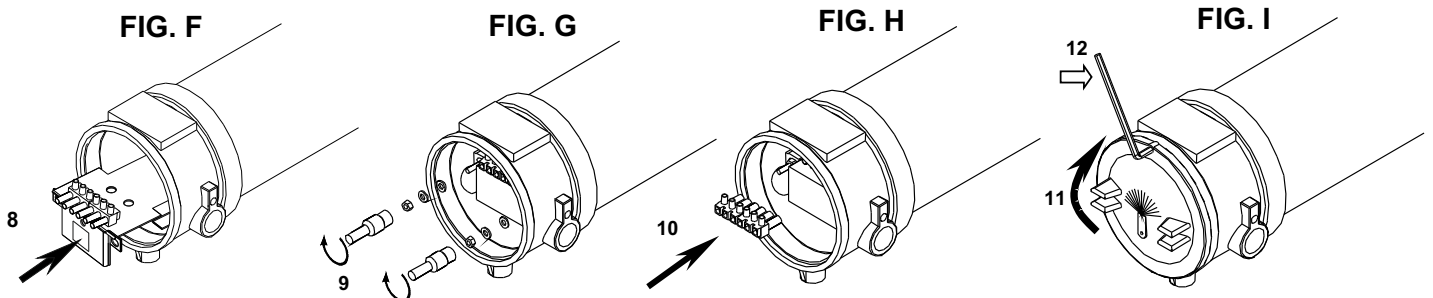

8 - Insérez le châssis métallique (FIG F).

9 - À l'aide d'une clé à douille de 10 mm, vissez les 2 écrous M6 et les rondelles d'accompagnement qui fixent le boîtier métallique à l'intérieur du luminaire (FIG G). Force de serrage maximale: 2,85 N.m (15%).

10 - Insérez les barrettes de connexion, avec toutes les connexions, dans leur emplacement à l'intérieur du luminaire (FIG H).

11 - Replacer le couvercle en le tournant, en s'assurant qu'il est complètement fermé (FIG I).

12 - Serrer la vis hexagonale à l'aide d'une clé Allen de 2 mm (FIG I). Force de serrage maximale: 0,85 N.m (15%).

## REPLACEMENT DES BATTERIES

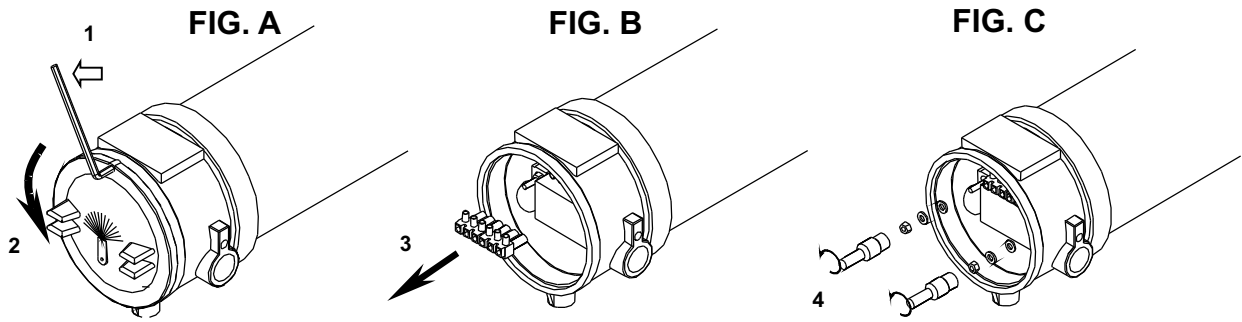

**Les opérations de maintenance ne peuvent pas être effectuées en présence d'une atmosphère potentiellement explosive. Avant d'effectuer toute opération de maintenance, couper l'alimentation du luminaire**

- 1 - Dévisser la vis hexagonale à l'aide d'une clé Allen de 2mm (FIG. A).
- 2 - Tourner le couvercle jusqu'à l'extraire dans sa totalité (FIG. A).
- 3 - Extraire les borniers de raccordement, sans déconnecter aucun câble (FIG. B).
- 4 - A l'aide d'une clé à tube de 10mm, enlever les 2 écrous M6 et les rondelles fixant la carcasse métallique à l'intérieur du luminaire (FIG. C).

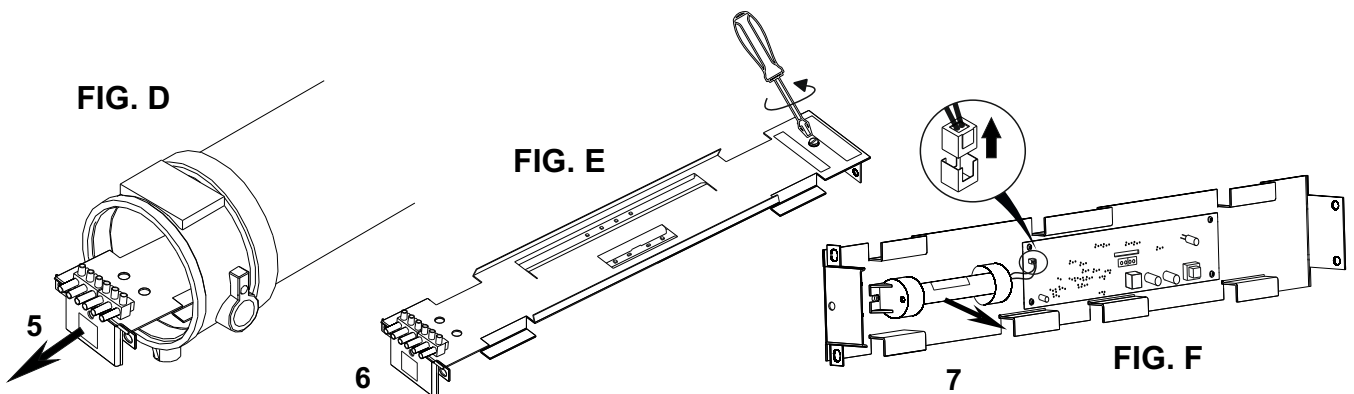

- 5 - Retirez le châssis métallique (FIG D).
- 6 - Les batteries sont situées dans la partie inférieure du châssis. Retirer le vis de fixation en la dévissant du châssis en la dévissant du châssis. (FIG. E)
- 7 - Pour déconnecter les batteries, débrancher le connecteur de batterie et puis retirer la batterie usagée. (FIG. F)
- 8 - Placer la nouvelle batterie dans son emplacement et brancher le connecteur de la batterie comme indiqué sur le schéma. (FIG.F)
- 9 - Visser les 2 vis de fixation de la platine et visser les 4 vis de la partie inférieure du châssis.

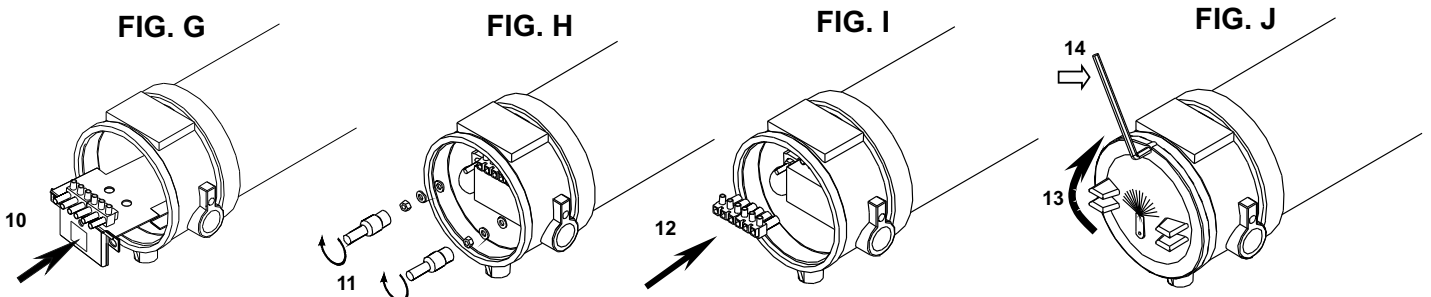

- 10 - Insérez le châssis métallique (FIG G).
- 11 - À l'aide d'une clé à douille de 10 mm, vissez les 2 écrous M6 et les rondelles d'accompagnement qui fixent le boîtier métallique à l'intérieur du luminaire (FIG H). Force de serrage maximale: 2,85 N.m (15%).
- 12 - Insérez les barrettes de connexion, avec toutes les connexions, dans leur emplacement à l'intérieur du luminaire (FIG I).
- 13 - Replacer le couvercle en le tournant, en s'assurant qu'il est complètement fermé (FIG J).
- 14 - Serrer la vis hexagonale à l'aide d'une clé Allen de 2 mm (FIG J). Force de serrage maximale: 0,85 N.m (15%).

## TÉLÉCOMMANDE:

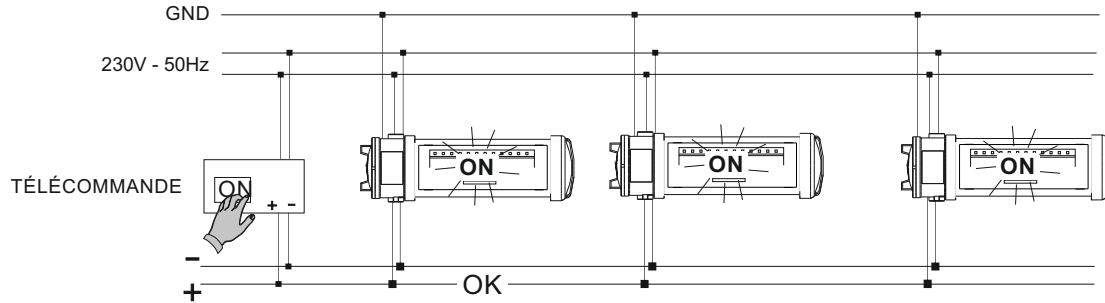

## TÉLÉCOMMANDE:

Avec une télécommande, installée selon le schéma, cet appareil peut passer de l'état de veille à l'état de repos (uniquement secteur absent). La télécommande ne doit être accessible au public. **C'est obligatoire passer à l'état de repos avant d'ouvrir le luminaire en présence d'une atmosphère potentiellement explosive.**

## MISE À UN SERVICE

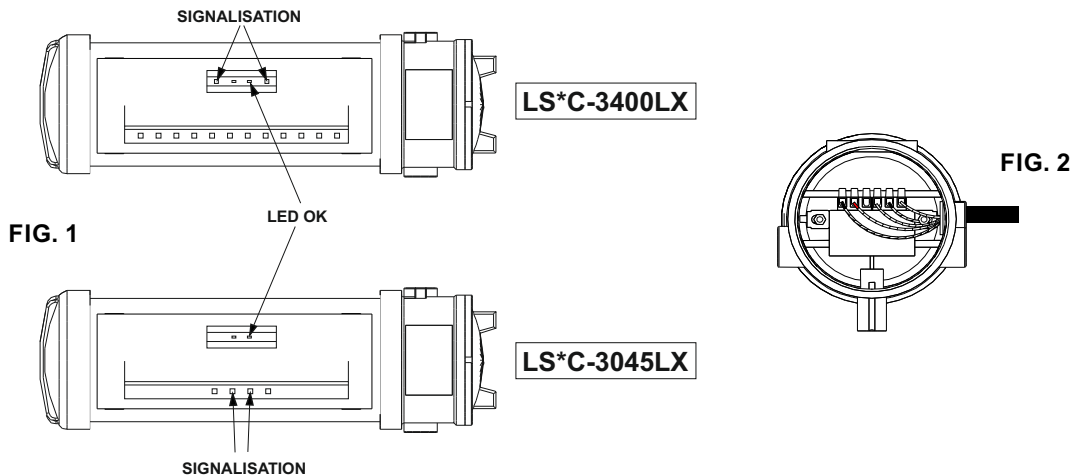

**TESTS AUTOMATIQUES DE FONCTIONNEMENT ET D'AUTONOMIE:** le luminaire est contrôlé par un microprocesseur qui réalise les tests périodiques et automatiques suivants:

- Test de fonctionnement tous les 7 jours.
- Test d'autonomie tous les 10 semaines. En cas de coupure secteur durant les 24 heures préalables à la réalisation du test d'autonomie, celui-ci sera repoussé d'une semaine.

**RÉALISATION DES TESTS DE FONCTIONNEMENT ET D'AUTONOMIE, MANUELLEMENT AVEC TÉLÉCOMMANDE:** il est possible de réaliser les tests fonctionnels et d'autonomie manuellement. Pour cela, il faut procéder de la façon suivante:

- 1-Le ou les luminaires sur lesquels on souhaite réaliser le test fonctionnel et d'autonomie doivent être mis sous tension depuis au moins 24h, de façon interrompue.
- 2-Appuyer sur le bouton d'allumage de la télécommande (les luminaires doivent être raccordés à une ligne de télécommande, selon le schéma de connexion).
- 3-Les luminaires commenceront à réaliser le test de fonctionnement et d'autonomie simultanément.

Le test peut être annulé en appuyant sur le bouton extinction de la télécommande. Un nouveau test ne peut pas être lancé avant que 24 heures se soient écoulées depuis le dernier test effectué. La réalisation de ce test n'affecte pas la programmation des tests automatiques. Si ce test est effectué 24 heures avant le test automatique d'autonomie, celui-ci sera reporté d'une semaine.

**PROGRAMMATION DES TESTS SUR LUMINAIRES AVEC TÉLÉCOMMANDE:** À l'aide de la télécommande TMU300 (voir notice de la télécommande TMU300). Une fois la programmation effectuée, les luminaires effectueront les tests fonctionnels tous les 7 jours et d'autonomie tous les 10 semaines. Les deux tests seront toujours effectués à la même heure, qui correspond à l'heure où nous effectuons les opérations sur la télécommande.

**VISUALISATION DES RÉSULTATS DES TESTS:** Les résultats de contrôle d'autonomie ainsi que celui des lampes resteront mémorisés visuellement par des LEDs tel que montré sur le schéma. Les résultats que l'on peut obtenir sont les suivants:

- LED verte ON + LED orange OFF = luminaire OK
- LED verte OFF + LED orange OFF = luminaire hors secteur
- LED verte OFF + LED orange ON = défaut batterie ou autonomie incorrecte
- LED verte OFF + LED orange clignotante = défaut lampe de secours
- LED verte clignotante + LED orange OFF = test en cours

Il est possible d'effectuer un reset du luminaire et de programmer le jour et l'heure des tests à l'aide d'une séquence de coupure de courant de 230V.

**REMPLACEMENT DES BATTERIES:** les batteries doivent être remplacées lorsque l'autonomie n'est pas conforme à l'autonomie assignée (LED orange allumée fixe). Les batteries doivent être remplacées par des pièces officielles et par personnel qualifié. Consulter les instructions dans le paragraphe "remplacement des batteries".

**NOTE:** La source lumineuse de ce luminaire n'est pas remplaçable; lorsque la source lumineuse atteint sa fin de sa vie, le luminaire entier doit être remplacé.

**ATTENTION:** Afin de pouvoir réaliser un entretien correct, conserver ce mode d'emploi.

**POUR TOUS RESEIGNEMENTS TECHNIQUES  
APPELÉZ AU +333.85.34.66.20**

## DECLARACIÓN DE CONFORMIDAD (EU DECLARATION OF CONFORMITY)

Por la presente, declaramos que los productos especificados a continuación cumplen los requisitos básicos de sanidad y de seguridad de las Directivas Europeas aplicables. La presente declaración de conformidad se expide bajo la exclusiva responsabilidad del fabricante

*We hereby declare that the products specified below meet the basic health and safety requirements in conformity with applicable European Directives. This declaration of conformity is issued under the sole responsibility of the manufacturer*

<b>Planta de fabricación</b> <i>Factory</i>	ELECTROZEMPER,S.A. Avda de la Ciencia s/n , 13005 Ciudad Real (España)			
<b>Descripción del producto</b> <i>Description of the product</i>	Luminarias protegidas por envoltente antideflagrante «Ex db» y protección contra el polvo «Ex tb» <i>Luminaires protected by flameproof enclosure « Ex db » and dust protection « Ex tb »</i>			
<b>Marca comercial</b> <i>Trade name</i>	<b>ZEMPER</b>			
<b>Modelos</b> <i>Models</i>	<b>SATURNO BAES ATEX</b>			
<b>Tipos</b> <i>Types</i>	LSPC-3045LX LSPC-3045LD+ LSPC-3045LDW	LSPC-3400LX LSPC-3400LD+ LSPC-3400LDW	LSVC-3045LX LSVC-3045LD+ LSVC-3045LDW	LSVC-3400LX LSVC-3400LD+ LSVC-3400LDW

**Nº de Certificado / Certificate Nr:** INERIS 21ATEX0034X  
IECEX INE 21.0063X

**Organismo certificador / Notification Body:** INERIS 0080

**Marcado / Marking**

 0080	II 2 GD	Ex db IIC T6 Gb Ex tb IIIC T85°C Db
--	---------	--

**Características de las envoltentes / Characteristics of enclosures**

Vidrio borosilicato / Borosilicate glass	Polycarbonato / Polycarbonate
E1LVC	E1LPC
E= 7 mm	E= 5 mm

E=Espesor / Thickness

**El objeto de la declaración descrita anteriormente es conforme con la legislación de armonización pertinente de la Unión.**

*The object of the declaration described above is in conformity with the relevant Union harmonisation legislation.*

2014/34/UE del 26 de febrero de 2014. Directiva en materia de aparatos y sistemas de protección para uso en atmósferas potencialmente explosivas (directiva ATEX)  
2014/34/UE of 26 February 2014. Equipment and protective systems intended for use in potentially explosive atmospheres (directive ATEX)

- **EN 60079-0:2012 / A11:2013** Atmósferas explosivas. Parte 0: Equipo. Requisitos generales  
*Explosive atmospheres. Part 0: Equipment. General requirements*
- **EN 60079-1:2014** Atmósferas explosivas. Parte 1: Protección del equipo por envoltentes antideflagrantes "d"  
*Explosive atmospheres. Part 1: Equipment protection by flameproof enclosures "d"*
- **EN 60079-31:2014** Atmósferas explosivas. Parte 31: Protección del material contra la inflamación de polvo por envoltente "t"  
*Explosive atmospheres. Part 31: Equipment dust ignition protection by enclosure "t"*

